

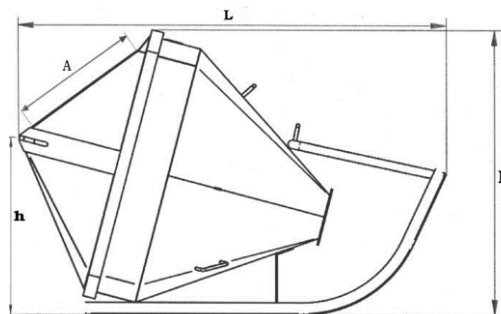

Modèle TIC PF 1500 L

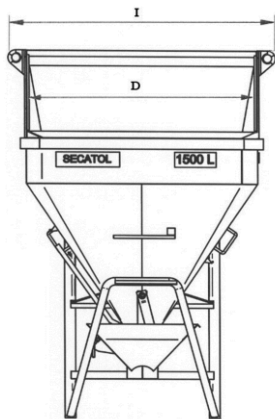

Détail du système de détrompeur



Présentation : Benne couchée avec le palonnier incorporé dans la caisse de la benne pour améliorer la sécurité sur les chantiers.

Dispositif de levage : Palonnier fixe. Manutention à l'aide de deux élingues fixées sur les boucles latérales de la benne (élingues non fournies avec la benne).

Intérêt : Suppression du palonnier traditionnel mobile pour éviter tout risque de pincement ou d'écrasements par celui-ci. Il permet également de réduire le poids de la benne.

Type de mécanisme : Ce système de levage est utilisable avec l'ensemble des mécanismes d'ouverture de la gamme SECATOL (TI, TU, TE).

Type de vidage : Central.

Commande de la trappe : Levier.

A partir de 1000L, ces bennes sont équipées de l'option commande auxiliaire de trappe avec poulie pour faciliter la fermeture de la trappe.

Caractéristiques :

- **Système de détrompeur** avec connecteurs et mailles de tête.
- Ceinture de la benne en profilé U pour une **robustesse plus importante**.
- **Chaînette de maintien de trappe** en position ouverte.
- **Oreilles de levage** pour la manutention à plat notamment pour faciliter son déchargement d'un camion. (Pour ce type de manutention la benne doit impérativement être vide).
- Livrée avec longueur de tuyau de 3 m diamètre 200mm.

Capacité en L.	Cotes hors tout						TIC PF		TUC PF		TEC PF		Ø intérieur des boucles de levage en mm
	A	D	h	L	I	H	Code	Poids en Kg	Code	Poids en Kg	Code	Poids en Kg	
350	560	1025	700	1610	1156	1100	32036	230	33036	234	48036	212	70*120
500	560	1025	745	1745	1156	1145	32053	245	33053	250	48053	228	70*120
600	600	1140	830	1910	1309	1280	32063	283	33063	287	48063	271	90*150
800	600	1140	860	2045	1309	1325	32083	297	33083	305	48083	281	90*150
1000	600	1140	890	2175	1309	1360	32103	313	33103	317	48103	297	90*150
1250	775	1470	1025	2355	1740	1615	32126	464	33126	476	48126	403	90*150
1500	775	1470	1050	2450	1740	1640	32153	486	33153	498	48153	521	90*150
2000	775	1470	1100	2640	1740	1690	32203	520	33203	526	48203	526	90*150

(Autres capacités sur demande)

Ces renseignements techniques sont donnés à titre indicatif, ils peuvent être modifiés sans préavis.